

Hur parkeringsplats för rörelsehindrade ska utformas (HKP)

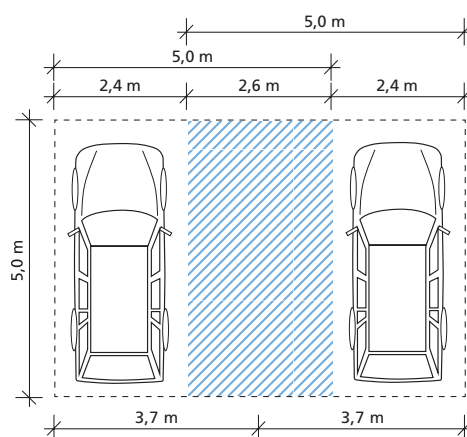

- 5 % av det totala antalet parkeringsplatser, dock minst en, ska vara avsedd för fordon där föraren har godkänt parkeringstillstånd för rörelsehindrad. Parkeringsplatsen ska vara placerad max 25 m, helst inom 10 m, från entré som ska besökas.
- Parkeringsplatsen ska vara tydligt skyltad, även vintertid, med marksymbol, hänvisningsskylt samt en väl belyst yta.
- Minst en parkeringsplats för rörelsehindrade ska vara 5 m bred. Breddmått kan minskas om fri gångyta bredvid kan tas i anspråk, för att medge i och urstigning via sidmonterad ramp på fordonet.
- Ytan ska vara fast, jämn och halkfri. Lutning i längs- och sidled ska ej överskrida 1:50 (2 %).

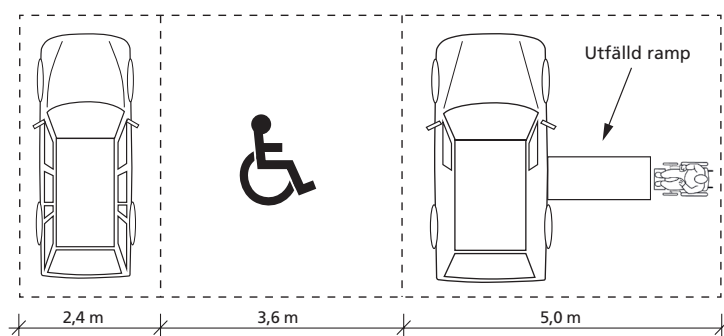

Vill du veta mer? Ta kontakt med Locums tillgänglighetsspecialist eller besök locum.se/tillganglighet och PTS Riktlinjer för Fysisk tillgänglighet.